



ҚАЗАҚСТАН РЕСПУБЛИКАСЫ
«АвтоТрейд-К»
ЖАУАПҚЕРШІЛІГІ
ШЕКТЕУЛІ
СЕРІКТЕСТІГІ



РЕСПУБЛИКА КАЗАХСТАН
ТОВАРИЩЕСТВО
С ОГРАНИЧЕННОЙ
ОТВЕТСТВЕННОСТЬЮ
«АвтоТрейд-К»

Кокшетау: ул.Уалиханова 197Б/2. эд.КАМАЗ-Центр Тел.: 8 (7162) 723-723, 511-511
Алматы: мкр.Ақсай-3А, 62А, эд. КосАгроКоммерц, 3 жтаж, 36. Тел.: 8 (727) 344-00-88
Астана: проспект Бейбитшилик, 25, офис 414. Тел.: 8 (7172) 78-81-78

БИН 050240000491

Юридический адрес: Республика Казахстан, г.Алматы, район Ауэзовский,
микрорайон Ақсай 3А, дом 62А, 1 этаж
НИК КZ239988ТВ0000007238 в АО «Jusan Bank»

+7 (775) 360-73-33 «Актив»
+7 (771) 119-11-00 «Билайн»
+7 (707) 360-73-33 «Теле2»
E-mail: info@kamaz.kz
Вебсайт: kamaz.kz

Настоящим, ТОО «АвтоТрейд-К» (официальный дилер заводов ПАО «КАМАЗ», АО «КАМАЗ - Инжиниринг», сертификат №398/40096783-22067) предлагает Вам приобрести следующую технику:



Самосвал КАМАЗ-6580

Экологический класс	Евро-5
Колесная формула	6x4
Грузоподъемность	25,75 тонн
Объем платформы	16 м ³
Двигатель	Daimler OM457LA
Мощность	401 л.с.
Коробка передач	ZF 16S2225 TO
Ведущие мосты	Hande 16T
Опции	МКБ, МОБ, ASR, УВЭОС
Отопитель кабины	Eberspacher Airtronic D2 24V
Кондиционер	+
Предпусковой подогреватель	+
Обогрев платформы	+
Полог, лестница	+

Технические характеристики

ВЕСОВЫЕ ПАРАМЕТРЫ И НАГРУЗКИ

Грузоподъемность автомобиля, кг	25750
Полная масса а/м, кг	41000
нагрузка на заднюю тележку, кг	32000
нагрузка на переднюю ось, кг	9000
Снаряженная масса, кг	15550
нагрузка на заднюю тележку, кг	9350
нагрузка на переднюю ось, кг	6200

ДВИГАТЕЛЬ

Модель двигателя	Mercedes-Benz OM 457LA.V/3
Макс. полезный крутящий момент, Нм (кгсм)	2000 (204)
при частоте вращения коленчатого вала, об/мин	1100
Максимальная полезная мощность, кВт (л.с.)	295 (401)
при частоте вращения коленчатого вала, об/мин	1900
Рабочий объем, л	11,97

Расположение и число цилиндров	рядное, 6
Тип двигателя	дизельный с турбонаддувом, с промежуточным охлаждением наддувочного воздуха
КОРОБКА ПЕРЕДАЧ	
Модель КП	ZF 16S2225 TO
Тип	механическая, 16-тиступенчатая
Управление	механическое, дистанционное
ГАБАРИТНЫЕ РАЗМЕРЫ, ММ	
Длина, мм	8300
Ширина, мм	2550
Высота, мм	3460
ГЛАВНАЯ ПЕРЕДАЧА	
Передаточное отношение	5,262
Тип	двойная, с колесными редукторами
КАБИНА	
Исполнение	без спального места
Подвеска	4-х точечная пружинная
Тип кабины	расположенная над двигателем
КОЛЕСА И ШИНЫ	
Размер обода	8,5-24
Тип колес	дисковые
Тип шин	пневматические, камерные
Шины	12.00 R24
САМОСВАЛЬНАЯ ПЛАТФОРМА	
Гидрооборудование	Binotto или HYVA
Исполнение	обогрев выхлопными газами, полог с механизмом скручивания, дополнительная лестница
Модель	БЦМ-290 или НЕФА3
Объем платформы, куб. м	16
Угол подъема платформы, град	50
СИСТЕМА ПИТАНИЯ	
Вместимость бака с нейтрализующей жидкостью, л	70
Вместимость топливного бака, л	350
СЦЕПЛЕНИЕ	
Привод	гидравлический с пневмоусилителем
Тип	однодисковое, диафрагменное мод. MFZ 430
ТОРМОЗА	
Привод	пневматический
Размеры диаметр барабана, мм	420
Ширина тормозных накладок, мм	180
ХАРАКТЕРИСТИКИ А/М ПОЛНОЙ МАССЫ	
Внешний габаритный радиус поворота, м	11
Максимальная скорость, не менее, км/ч	90
Угол преодолеваемого подъема, не менее, % (град)	30 (18)
ЭЛЕКТРООБОРУДОВАНИЕ	
Аккумуляторы, В/А·ч	2x12/210
Напряжение, В	24
Размеры	

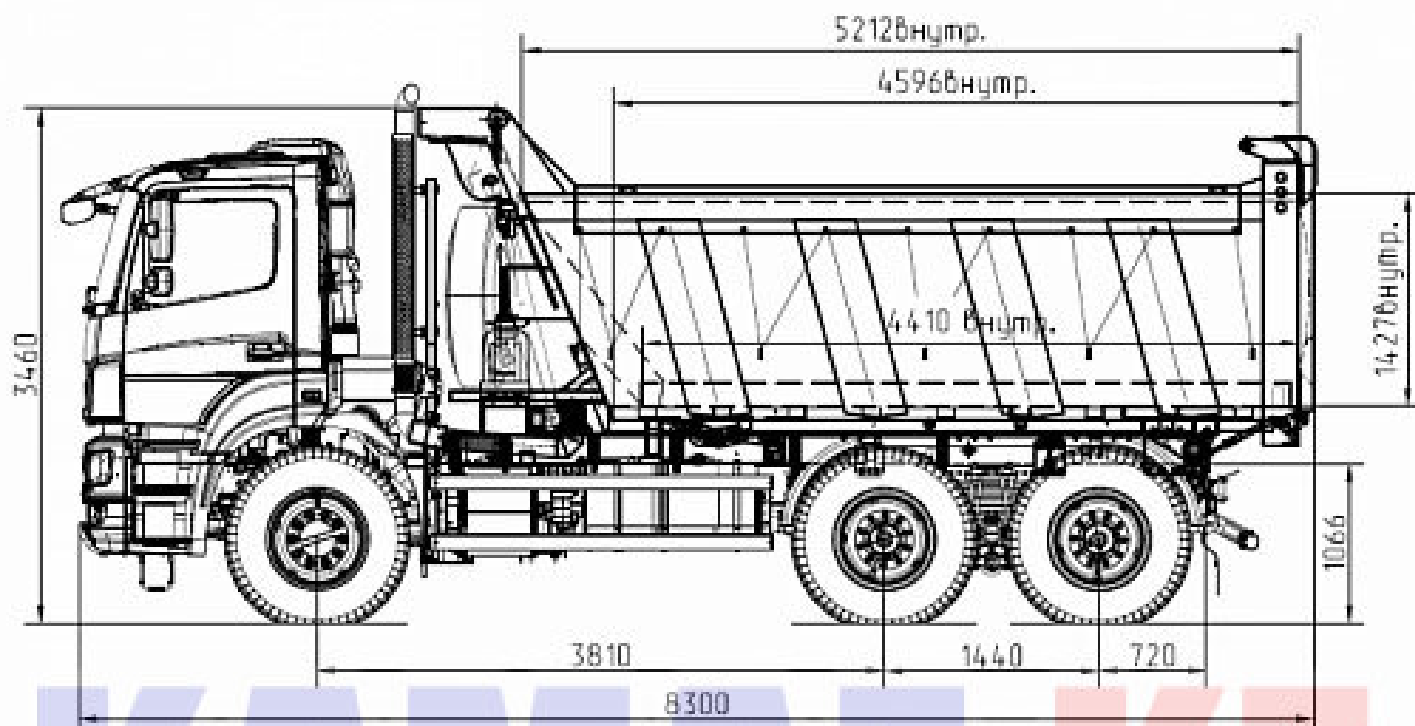

KAMAZ.KZ